

Verticale balenpersen

B-serie



Balenpers B20

Flexibele balenpersen voor verschillende branches

Pers verschillende soorten recyclebare materialen samen, zoals karton, papier en zacht plastic.

De balen hebben de perfecte afmeting voor pallets

De baalafmetingen zijn geoptimaliseerd voor transport, waardoor de afgewerkte balen op een standaard europallet passen.

Hoogtepunten

- Eenvoudig baalbindsysteem
- Hoge doorvoer
- Korte perscycli
- Aan de voorzijde geplaatste bandrollen voor installatie dicht bij de muur
- Hoge verdichtingsverhouding
- Balen passen op een standaard europallet
- Poedercoating zorgt voor een duurzame afwerking in vele kleuren

Optionele extra's



Met ons intelligente machineparkmonitoring-systeem BRA-IN verkrijgt u controle op afstand over uw balenpersen.



U kunt andere RAL-kleuren kiezen voor uw balenpersen.



Verkort de cyclustijd van de balenpers met het regeneratieve circuit.

Productdetails

Balenpers B20



Fluisteren

30 dB



Koelkast

50 dB



B20

62-64 dB



Andere balenpersen

75 dB

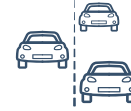

Auto's op de snelweg

100 dB



Turbinestraalmotor

160 dB

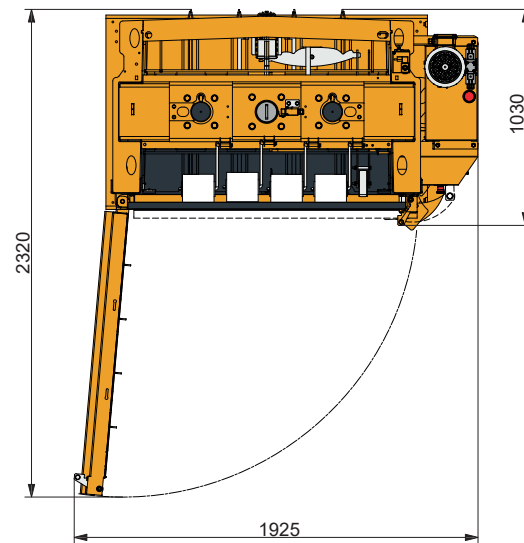
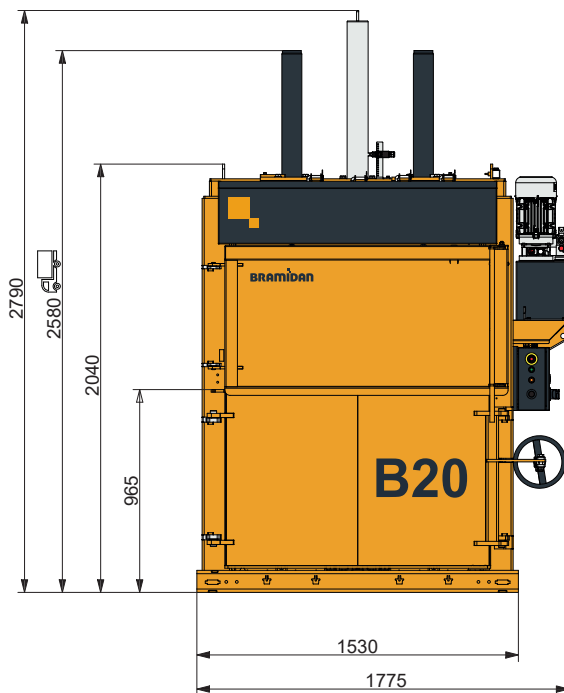

Technische specificaties

Baalgrootte BxDxH (mm)	1200 x 800 x 800
Vulopening BxH (mm)	1200 x 480
Stroomvoorziening	3x400V 50Hz 16A
Motor (kW)	4.0
Gemiddelde cyclustijd (sec.)	36 / 21
Buitenmaten BxDxH (mm)	1775 x 1030 x 2790
Gewicht (kg)	1250
Slaglengte (mm)	750
Aantal knopen	4
Type bindsysteem	Touw
Indicatielampje voor een voltooide baal	Ja
Baal uitwerpen	Automatisch



Baalgewicht

Karton (kg) 200-250
Plasticfolie (kg) 250-300



Persdruk

20 t



Geluidsniveau

62-64 dB



Afvaltypes

Karton, plasticfolie, papier

BRAMIDAN
bramidan.nl

Bramidan Nederland B.V.
Veenderveld 118
2371 TX Roelofarendsveen
Tel. 71 331 1547
verkoop@bramidan.nl