

Vertikale Rohstoffpressen

B-Serie



Rohstoffpresse B4 für Textilien /

Speziell für Kleider und Textilien

Unsere B4 Textilienpresse ist ideal zum Verdichten von Kleidungsstücken. Presskammer ohne Rückhaltekrallen, um Kleider und Textilien zu schützen.

Kleine, handliche Ballen

Diese Ballenpresse erzeugt kleine, handliche Ballen, die leicht transportiert und gestapelt werden können.

Highlights

- Keine Rückhaltekrallen in der Presskammer
- Keine Schäden der Kleider
- Kompakte Ballen nur 700 x 500 x 350–650 mm hoch
- Ballen können leicht transportiert und gestapelt werden.
- Integriertes Messer zum Abschneiden der Umreifungsbänder.
- Automatik verhindert eine Überfüllung der Kammer.
- Pulverbeschichtung sichert langlebige, saubere Oberflächen in diversen Farben

Optionale Zusatzausrüstung



Rückhaltekrallen in der Kammer fehlen, um Schäden an den Textilien zu vermeiden.



Erhalten Sie Fernzugriff auf Ihre Ballenpresse mit unserem smarten digitalen Überwachungssystem BRA-IN.



Wählen Sie eine Rohstoffpresse in Ihrer bevorzugten RAL-Farbe.

Produktinformationen

Rohstoffpresse B4 für Textilien / Altkleider



Flüstern

30 dB



Kühlschrank

50 dB



B4 Textilienpresse

57-60 dB



Andere Pressen

75 dB

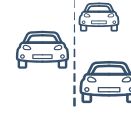

Verkehr auf Autobahn

100 dB



Turbojet-Triebwerk

160 dB

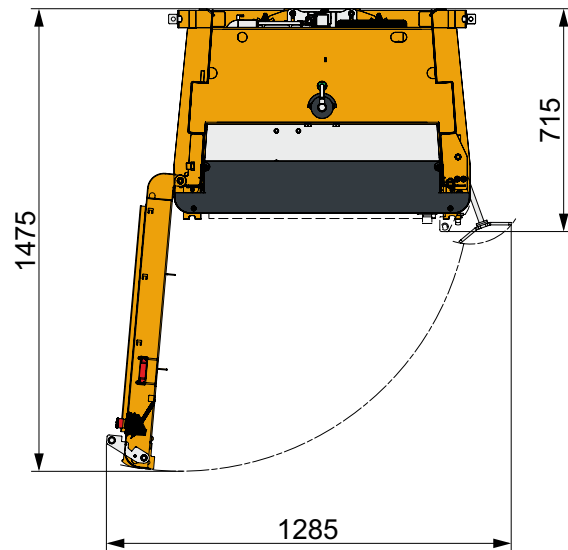

Technische Daten

Ballengröße BxTxH (mm)	770 x 500 x 600
Einfüllöffnung BxH (mm)	770 x 460
Netzteil	1x230V 50Hz 10A
Motor (kW)	1.5
Zyklusdauer durchschn. (s)	28
Maße BxTxH (mm)	975 x 715 x 1985
Gewicht (kg)	300 kg
Hub (mm)	650
Zahl der Verschnürungen	2
Art der Verschnürung	Band
Fertiger Ballen leicht	Ja
Ballenauswurf	Automatisch



Ballengewicht

Textilien (kg) 25-80



Presskraft

4 t



Geräuschpegel

60-65 dB



Wertstofftypen

Textilien, Kleidung, Stoffe.

BRAMIDAN[®]
interzero.de

Interzero Baler Solutions GmbH
Wreedenschlag 8
D-25488 Holm bei Hamburg
Deutschland
Tel. +49 (0) 4103 - 90044 - 0
ibas.info@interzero.de