

Vertikale Rohstoffpressen

B-Serie



Rohstoffpresse B3

Rohstoffpresse mit geringem Platzbedarf

Die B3 kombiniert hohe Verdichtung mit kleiner Stellfläche und niedriger Höhe. Sie findet überall Platz, wo sie gebraucht wird.

Einfache Handhabung von Ballen

Der im Lieferumfang enthaltene Transportkarre erleichtert die Entnahme und den internen Transport der fertigen Ballen.

Highlights

- Einfache und sichere Handhabung
- Kleine, handliche Ballen
- Einfache Installation
- Kleine Stellfläche (0,67 m²) und niedrige Gesamthöhe
- Mit 230 Volt E-Anschluß
- Sicheres und kontrollierte Öffnung der Türen
- Pulverbeschichtung sichert langlebige, saubere Oberflächen in diversen Farben

Optionale Zusatzausrüstung



Eine elektronische PIN-Verriegelung verhindert unbefugte Nutzung der Rohstoffpresse.



Mit unserem Überwachungssystem BRA-IN können Sie Ihre Rohstoffpressen und Ballenlogistik digital überwachen und fernsteuern.



Unsere Rohstoffpressen sind in Ihrer bevorzugten standard RAL-Farbe lieferbar. Das Oberteil, die Preßplatte und die Türspindel verbleiben in standardmäßigem Grau.

Produktinformationen

Rohstoffpresse B3



Flüstern

30 dB



Kühlschrank

50 dB



B3

60-65 dB



Andere Pressen

75 dB

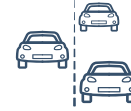

Verkehr auf Autobahn

100 dB



Turbojet-Triebwerk

160 dB

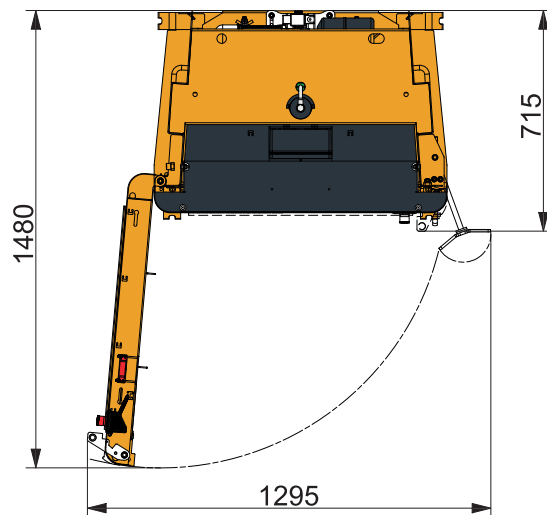
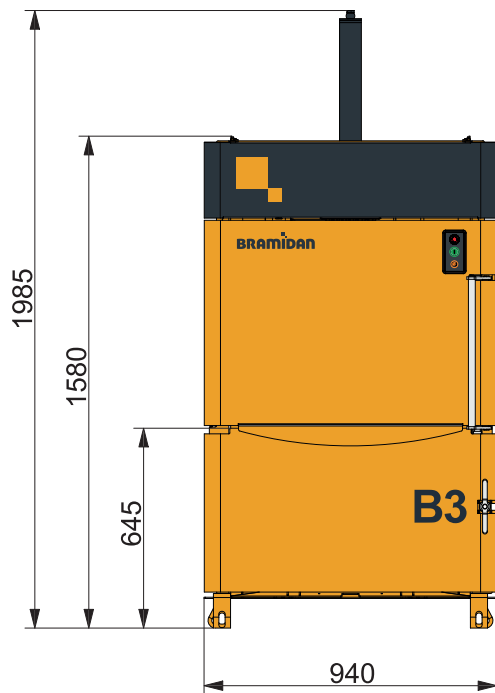

Technische Daten

Ballengröße BxTxH (mm)	770 x 500 x 600
Einfüllöffnung BxH (mm)	770 x 460
Netzteil	1x230V 50Hz 10A
Motor (kW)	1.1
Zyklusdauer durchschn. (s)	24
Maße BxTxH (mm)	940 x 715 x 1985
Gewicht (kg)	290
Hub (mm)	550
Zahl der Verschnürungen	2
Art der Verschnürung	Band
Fertiger Ballen leicht	Ja
Ballenauswurf	Manuell



Ballengewicht

Pappe (kg)	30-50
Kunststoffolie (kg)	40-60



Presskraft

3 t



Geräuschpegel

60-65 dB



Wertstofftypen

Pappe, Kunststoffolie, Papier.

BRAMIDAN[®]
interzero.de

Interzero Baler Solutions GmbH
Wreedenschlag 8
D-25488 Holm bei Hamburg
Deutschland
Tel. +49 (0) 4103 - 90044 - 0
ibas.info@interzero.de